

CAPÍTULO 6 ¿QUÉ LE GUSTA COMER?

Student Supplements

Textbook Audio Program on the OLC, **Capítulo 6 (Vocabulario: Preparación** word lists)
Workbook, **Capítulo 6**
Laboratory Manual, **Capítulo 6**
Audio Program CD, **Capítulo 6**

Instructor Resources

Instructor's Manual/IRK: Chapter-by-Chapter Supplementary Materials, **Capítulo 6**
Vocabulario: Preparación
Games and Activities
Video Activities and Related Materials
A primera vista
A segunda vista
Answers to Video Activities
Videoscripts (available on the OLC)
Audioscript, **Capítulo 6**
Transparencies 46–50
Testing Program, **Capítulo 6**
Test Generator, **Capítulo 6**

Multimedia Resources

Video, **Capítulo 6**
Entrevista cultural: Panamá
Entre amigos: ¿Quién cocina en tu casa?
Conozca...: Panamá
Minidramas
En contexto
CD-ROM, **Capítulo 6**

Vocabulario: Preparación

LA COMIDA (pp. 192–193)

Preparation: It's helpful to have pictures of food items large enough to see easily. As you say each new target vocabulary item, write it on the board. As with family members, present foods a few at a time by food groups, check comprehension, present another group, check, and so forth.

Sample Passage: **Hoy vamos a hablar de la comida. La palabra *comida* se relaciona con la palabra *comer*. (Write both words.) *Comer* es la acción; *la comida* es el objeto de la acción. Entonces, ¡Ud. come comida! Hay varios grupos importantes de comida. (Write each category name as you introduce those items.) **Primero, las carnes. ¿Qué es una carne? Bueno, el jamón es carne. El jamón viene del cerdo** (draw pig with curly tail). **El jamón es muy popular en los sándwiches. También hay chuletas de cerdo** (draw a chop). **Otra clase de carne es el bistec.** (And so forth.)**

Quick Sample items.

Comprehension ¿Cierto o falso?

Check:

1. El bistec viene del cerdo.
2. El bistec es más caro que la hamburguesa.
3. Son populares los sándwiches de jamón.

¿Cuál es correcto?

1. En Nebraska, ¿sirven mucho el bistec o muchos mariscos frescos?
2. ¿Cuál es más barata, la hamburguesa o la langosta?
3. ¿Se usa *Shake 'n' Bake* con los mariscos o con el pollo?

When you have presented and reviewed this vocabulary, students will be ready to start the textbook activities.

ACTIVIDAD DE DESENLACE: ¿QUÉ VAMOS A COMER?

Activity: Students will create a skit that takes place in the following places:

- a restaurant
- a market
- a cooking show

They will make any necessary props, and bring a prepared food dish (if possible, from a Spanish-speaking country) to share with the class.

Purpose: To create a context in which students can review and practice the grammar from **Capítulo 6** and vocabulary related to food

Resources: *Puntos de partida* textbook, the Internet, and other sources as appropriate

Vocabulary: Food, drinks, serving and eating utensils, and expressions for commenting on the food

Grammar: Principal grammatical structures covered in **Capítulo 6** of the textbook, including direct object pronouns, indefinite and negative words, and formal commands

- Optional Writing:* Students may wish to distribute copies of the recipe for the dish they bring in.
- Recycled Content:* Grammar structures and vocabulary from previous chapters
- Duration:* Out-of-class preparation time will vary. In-class time will be approximately 5 minutes per presentation.
- Format:* Groups of 3–4 students

GAMES AND ACTIVITIES

Capítulo 6

Juego de tablero: ¿A qué hora vamos a comer? I

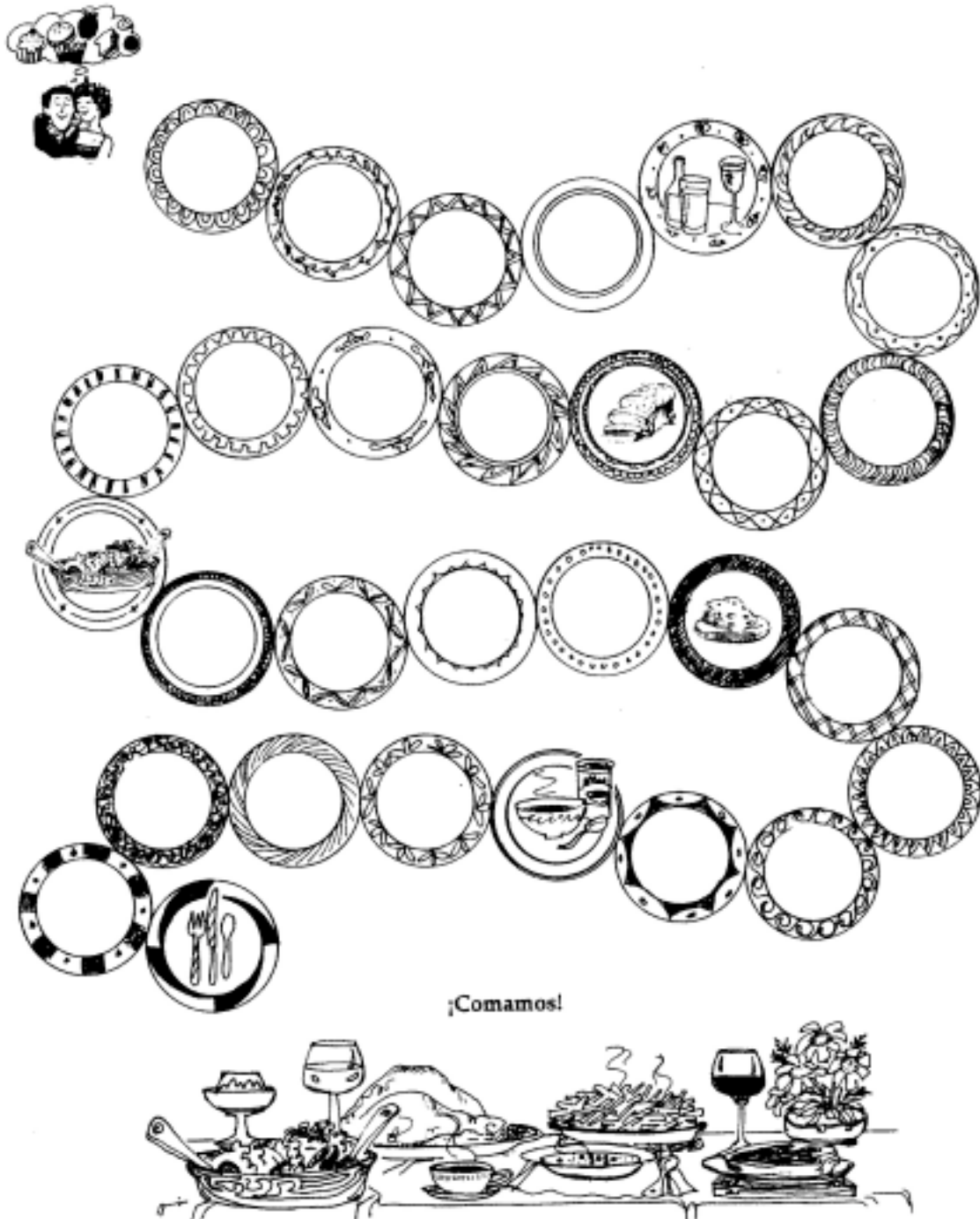

<p>1. un líquido caliente que se toma con cuchara (<i>spoon</i>)</p>	<p>6. un postre español hecho de huevos, leche y azúcar</p>
<p>2. un plato de lechuga y tomate</p>	<p>7. una carne que no es roja</p>
<p>3. una bebida alcohólica blanca o tinta</p>	<p>8. la primera comida del día</p>
<p>4. una verdura anaranjada</p>	<p>9. una fruta roja o verde</p>
<p>5. verduras redondas y muy pequeñas</p>	<p>10. una fruta tropical amarilla</p>

<p>11. un líquido de color blanco que se sirve especialmente a los niños</p>	<p>16. alimento rico en colesterol que tiene el centro amarillo y el resto blanco</p>
<p>12. la bebida tradicional de los ingleses</p>	<p>17. la carne roja que por tradición se usa para la barbacoa en los Estados Unidos</p>
<p>13. se necesita para preparar sándwiches</p>	<p>18. un plato muy común en la China y en el Japón</p>
<p>14. un postre muy frío</p>	<p>19. la comida favorita de los ratones</p>
<p>15. un postre que se sirve en las fiestas de cumpleaños</p>	<p>20. una verdura que se come frita con las hamburguesas</p>

<p>21. mariscos más pequeños y más baratos que la langosta</p>	<p>26. el plato tradicional que se sirve para el Día de Gracias en los Estados Unidos</p>
<p>22. Coca-Cola, Pepsi-Cola y Sprite</p>	<p>27. legumbres de color café que se sirven con los platos mexicanos</p>
<p>23. un pescado que se usa mucho para hacer sándwiches</p>	<p>28. el bistec, el jamón y las chuletas de cerdo</p>
<p>24. una bebida hecha de frutas o verduras</p>	<p>29. marisco más grande y más caro que los camarones</p>
<p>25. el agua que se vende en botella</p>	<p>30. merienda (<i>snack</i>) dulce que los niños toman con leche después de la escuela</p>

Answer Key for Juego de tablero: ¿A qué hora vamos a comer? I

Capítulo 6

1. la sopa
2. la ensalada
3. el vino
4. la zanahoria
5. las arvejas
6. el flan
7. el pollo (el pavo)
8. el desayuno
9. la manzana
10. la banana
11. la leche
12. el té
13. el pan
14. el helado
15. el pastel
16. el huevo
17. el bistec
18. el arroz
19. el queso
20. la patata (la papa)
21. los camarones
22. los refrescos
23. el atún
24. el jugo
25. el agua mineral
26. el pavo
27. los frijoles
28. la carne
29. la langosta
30. las galletas

<p>1. Tell your dinner companions that you want to eat something light because you are not hungry.</p>	<p>6. Tell the group that Mexican beer is pleasing to you, but you don't drink it frequently.</p>
<p>2. Tell your friends that you know how to prepare some Spanish dishes.</p>	<p>7. Say that you know a good restaurant close to the beach where they serve fish.</p>
<p>3. Ask the waiter if you can pay the bill with a credit card.</p>	<p>8. Ask why the waiter does not bring the menu. Say that you want to see it.</p>
<p>4. Say that you have just ordered mineral water because you are very thirsty.</p>	<p>9. Ask a classmate if he or she eats lunch in the cafeteria from time to time.</p>
<p>5. Explain that you are always on a diet and you never eat cookies, cake, or ice cream.</p>	<p>10. Politely tell the waiter to bring more bread and butter. <i>(Use a formal command.)</i></p>

<p>11. Politely tell the waiter to serve the white wine before dinner. <i>(Use a formal command.)</i></p>	<p>16. Say that you feel like eating chicken soup, but they don't have it today.</p>
<p>12. Politely tell the waiter to bring the coffee and the dessert now. <i>(Use a formal command.)</i></p>	<p>17. Tell the children to eat all their peas and carrots. <i>(Use a formal command.)</i></p>
<p>13. Tell the maid to buy apples and bananas, and prepare a fruit salad. <i>(Use formal commands.)</i></p>	<p>18. Ask one of your friends if he or she knows the owner of any restaurant.</p>
<p>14. Say that you prefer toast and orange juice for breakfast.</p>	<p>19. When your dinner companion says that he or she doesn't eat pork, say that you don't eat it either.</p>
<p>15. Explain that you have to prepare eggs and ham for the family every Saturday.</p>	<p>20. Say that Mom is preparing steak and potatoes for dinner tonight.</p>

Answer Key for *Juego de tablero: ¿A qué hora vamos a comer? II*

Capítulo 6

1. Quiero comer algo ligero porque no tengo hambre.
2. Sé preparar algunos platos españoles.
3. ¿Puedo pagar la cuenta con tarjeta de crédito?
4. Acabo de pedir agua mineral porque tengo mucha sed.
5. Siempre estoy a dieta y nunca como galletas, pastel ni helado.
6. Me gusta la cerveza mexicana, pero no la tomo (bebo) con frecuencia.
7. Conozco un buen restaurante cerca de la playa donde sirven pescado.
8. ¿Por qué no trae el menú el camarero? Quiero verlo.
9. ¿Almuerzas en la cafetería de vez en cuando?
10. Traiga más pan y mantequilla, por favor.
11. Sirva el vino blanco antes de la cena, por favor.
12. Traiga el café y el postre ahora, por favor.
13. Compre manzanas y bananas y prepare una ensalada de fruta.
14. Prefiero pan tostado y jugo de naranja para el desayuno.
15. Tengo que preparar huevos y jamón para la familia todos los sábados.
16. Tengo ganas de comer sopa de pollo, pero no la tienen hoy.
17. Coman todas sus arvejas y zanahorias.
18. ¿Conoces al dueño de algún restaurante?
19. No lo como tampoco.
20. Mamá prepara (está preparando) bistec y patatas para la cena esta noche.

La encuesta dice...



Los estudiantes universitarios prefieren comer...

1. hamburguesas
2. patatas fritas
3. sándwiches
4. ensaladas
5. helado
6. pizza



La encuesta dice...

¿Qué hacemos con las galletas?



1. Las miramos en el supermercado.
2. Las compramos.
3. A veces las preparamos en la cocina.
4. Las servimos después del almuerzo.
5. Las comemos con leche.
6. Si no nos gustan, se las damos al perro.

La encuesta dice...



Un grupo de estudiantes va a hacer un viaje a Madrid. No saben nada de las costumbres ni de la comida de España. ¿Qué consejos les da la profesora de español?



1. Coman Uds. la comida principal a las dos de la tarde.
2. No vayan Uds. a un restaurante de comida rápida.
3. Pidan agua mineral u otra bebida embotellada.
4. Hablen español con el camarero.
5. Pidan Uds. un plato típico de España (paella, gazpacho, flan, etcétera).
6. Usen pesetas o una tarjeta de crédito para pagar la cuenta.







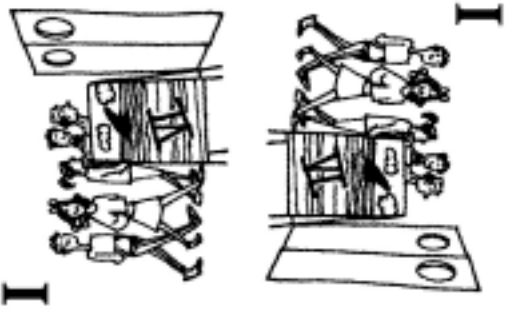

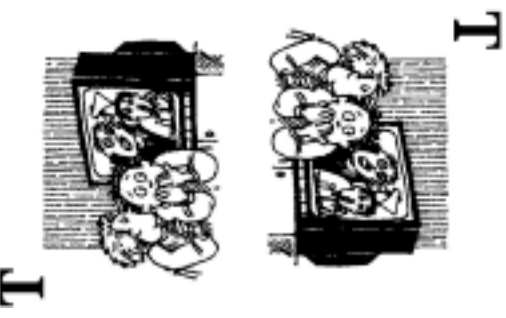
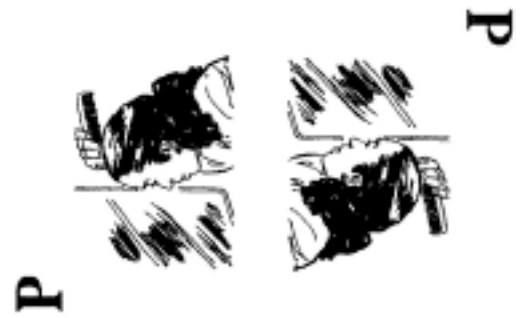
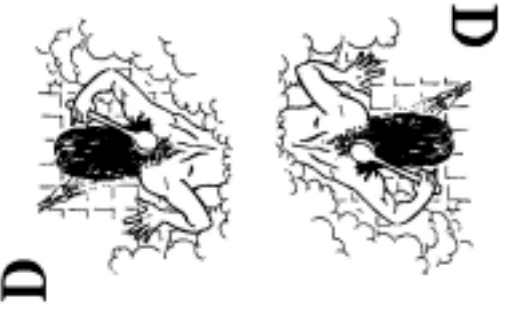
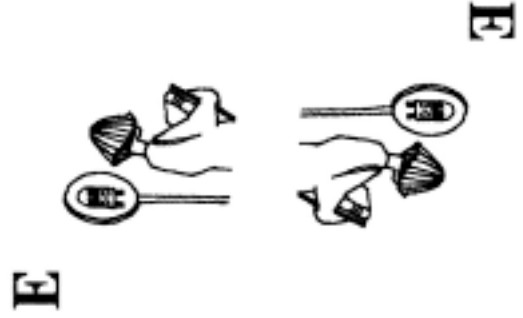
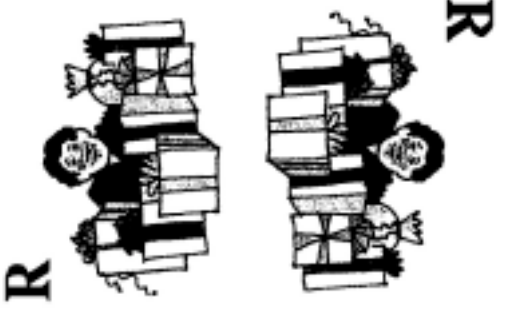

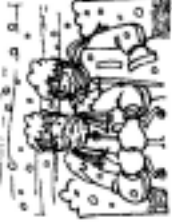

	Vocabulario	Verbos	Gramática	Traducción
10 pts		¿Tú me _____ por teléfono este fin de semana?	¿Ves algo debajo de la mesa? No, ...	I am very thirsty. I want to drink fruit juice.
20 pts		Mamá _____ de preparar chuletas de cerdo.	¿Hay algunos platos ligeros en el menú? No, ...	The cookies? Put them on the table beside the cake.
30 pts	el desayuno	Me gusta _____ a cocinar la comida para el Día de Gracias.	¿Siempre pide Ud. el pescado en este restaurante? No, ...	Do you see the dirty dishes? Bring them to the kitchen, please.
40 pts	el almuerzo	¿_____ Ud. el nombre del dueño?	¿Ellos van a servir los mariscos a alguien? No, ...	(The) lobster? Order it in Mexico, it is very inexpensive there.
50 pts	la cena	Yo _____ a ese camarero, pero no _____ de dónde es.	Ellos no me invitan a cenar. ¿Y Uds.? No, ...	Don't go to the store tonight. Wait until tomorrow.

Answer Key for *Arriésgate*

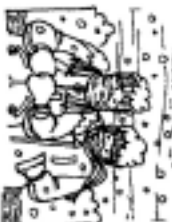
Capítulo 6

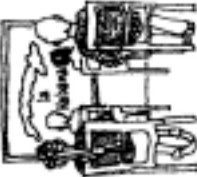
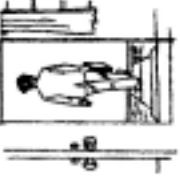
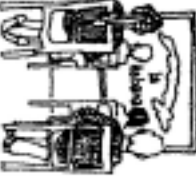
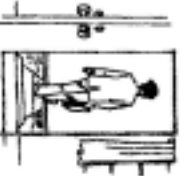





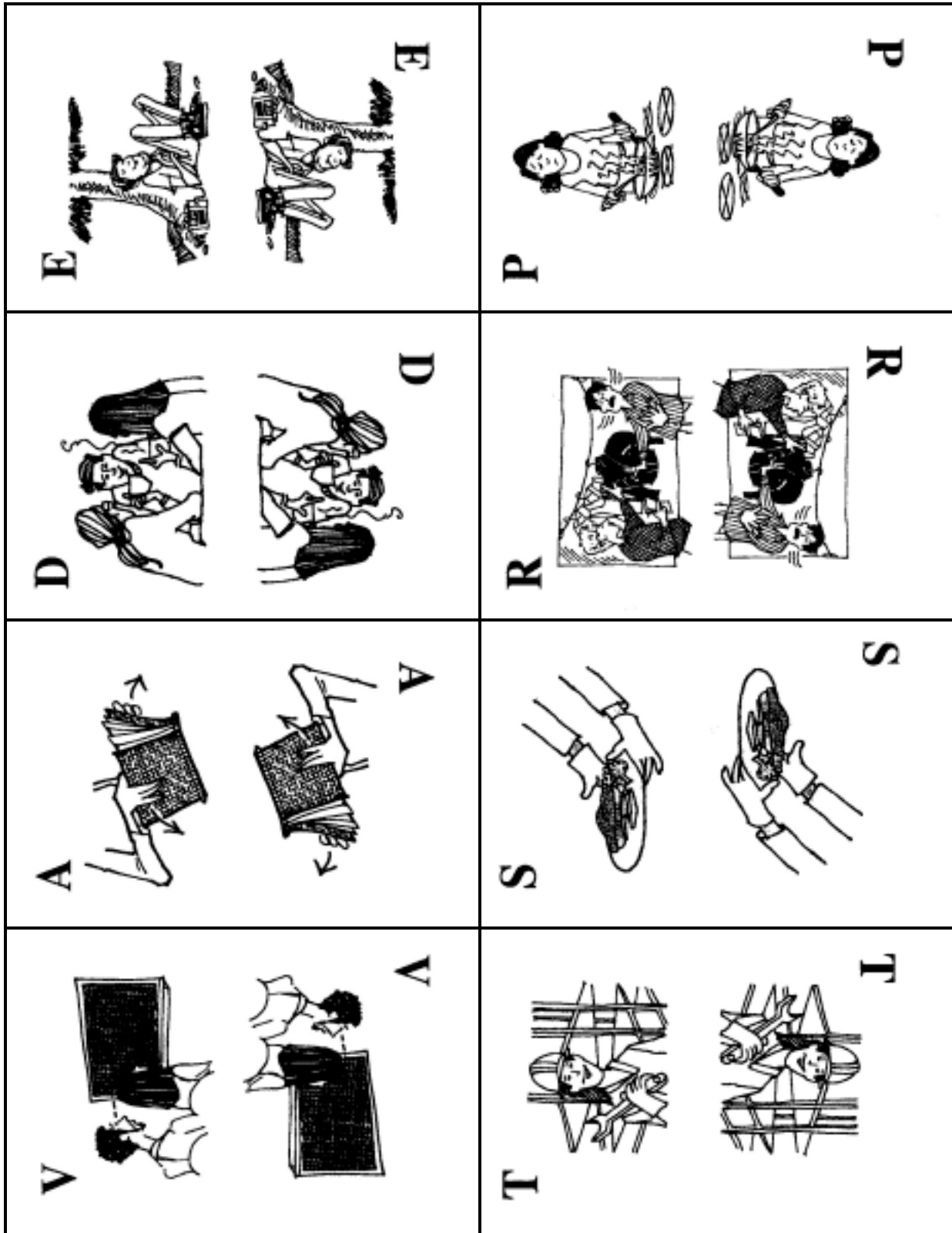

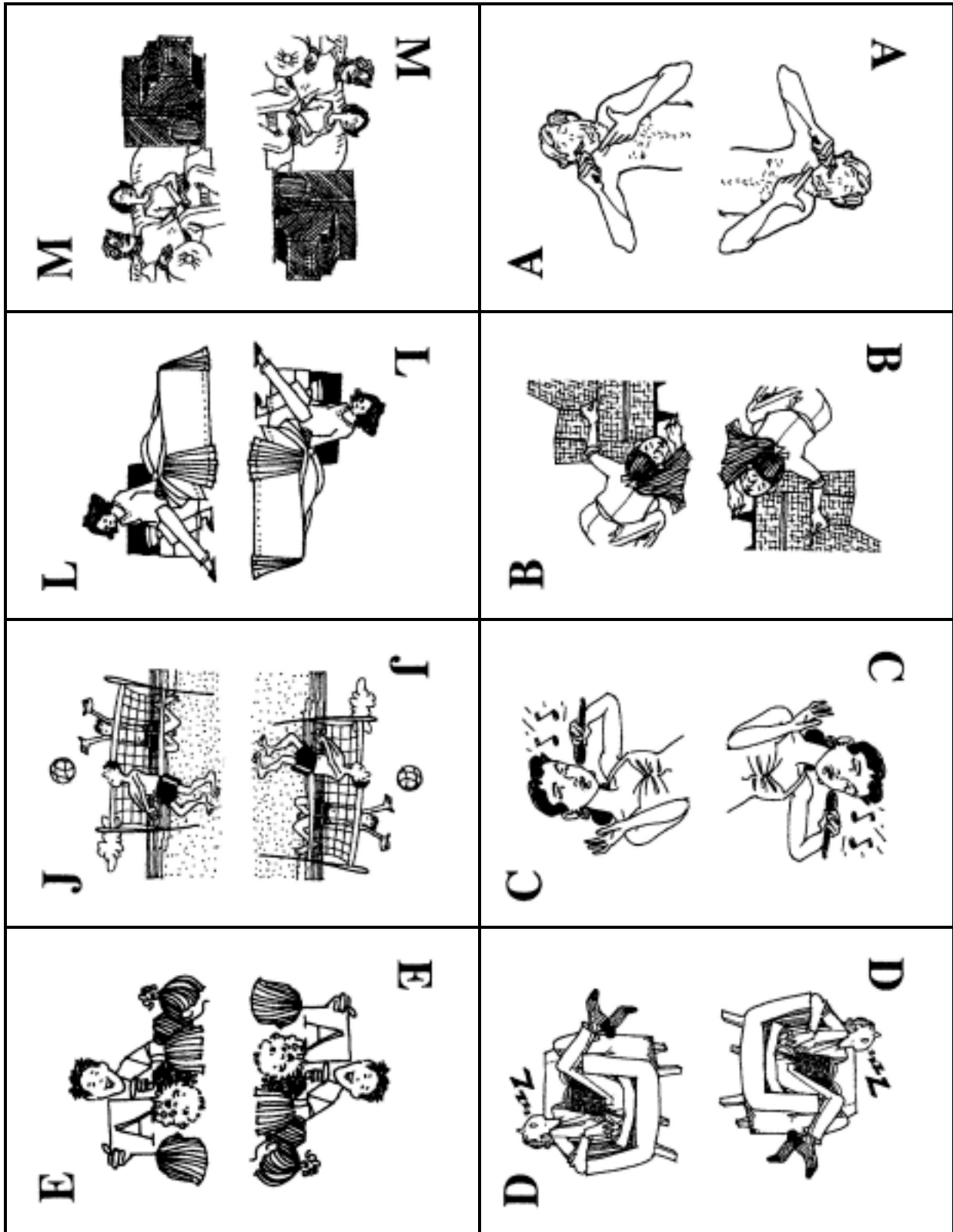



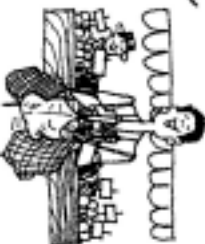

Vocabulario:	10 pts	la ensalada + 2 ingredientes
	20 pts	el sándwich + 3 ingredientes
	30 pts	(4 cosas que se sirven)
	40 pts	(5 cosas que se sirven)
	50 pts	(5 cosas que se sirven)
¡OJO! Hay que contestar cada vez con palabras diferentes.		
Verbos:	10 pts	llamas
	20 pts	acaba
	30 pts	ayudar
	40 pts	Sabe
	50 pts	conozco; sé
Gramática:	10 pts	No, no veo nada debajo de la mesa.
	20 pts	No, no hay ningún plato ligero en el menú.
	30 pts	No, nunca lo pido. (No, no lo pido nunca .)
	40 pts	No, ellos no los van a servir a nadie . (No, no van a servirlos a nadie .)
	50 pts	No te (lo, la) invitamos a cenar tampoco .
Traducción:	10 pts	Tengo mucha sed. Quiero beber (tomar) jugo de fruta.
	20 pts	¿Las galletas? Póngalas en la mesa, al lado del pastel. (...Pónganlas...)
	30 pts	¿Ve Ud. los platos sucios? Tráigalos a la cocina, por favor. (¿Ven Uds.... ? Tráiganlos...)
	40 pts	¿La langosta? Pídanla en México, es muy barata allí. (...Pídala...)
	50 pts	No vayan Uds. a la tienda esta noche. Esperen hasta mañana. (No vaya Ud. ...Espere...)

 <p>D</p>	 <p>A</p>
 <p>D</p>	 <p>A</p>
 <p>T</p>	 <p>L</p>
 <p>T</p>	 <p>S</p>
 <p>A</p>	 <p>S</p>
 <p>A</p>	 <p>C</p>
 <p>P</p>	 <p>C</p>
 <p>P</p>	 <p>C</p>





 <p>D</p>  <p>D</p>	 <p>C</p>  <p>C</p>
 <p>H</p>  <p>H</p>	 <p>V</p>  <p>V</p>
 <p>C</p>  <p>C</p>	 <p>E</p>  <p>E</p>
 <p>V</p>  <p>V</p>	 <p>T</p>  <p>T</p>